



5/24/2006

VISIT THE LIFETIME WEB SITE / VISITE EL SITIO WEB DE LIFETIME / VISITEZ LE SITE WEB DE LIFETIME :
WWW.LIFETIME.COM

****For U.S. and Canada Customers ONLY / Para los clientes de los E.E.U.U. et Canadá solamente / Pour les clients des États Unis et Canada seulement :****
IF ASSISTANCE IS NEEDED / SI NECESITA ASISTENCIA / SI AVEZ BESOIN DE L'ASSISTANCE,
DO NOT CONTACT THE STORE! / ¡NO PÓNGASE EN CONTACTO CON EL COMERCIANTE! / NE CONTACTEZ PAS LE COMMERCE !
CALL OUR CUSTOMER SERVICE DEPARTMENT AT / LLAME A NUESTRO DEPARTAMENTO DE SERVICIO A CLIENTES A / APPELEZ NOTRE DEPARTMENT DE SERVICE À LA CLIENTÈLE À :
1 (800) 225-3865
HOURS: 7:00 a.m. to 5:00 p.m. Monday through Friday, 7:00 a.m. to 12 noon Saturday (Mountain Standard Time)
HORAS: 7:00 a.m. a 5:00 p.m. Lunes a Viernes, 7:00 a.m. a mediodía Sábado (Hora estándar de la montaña)
HEURS : 7:00 a.m. à 5:00 p.m. Lundi à Vendredi, 7:00 a.m. à midi samedi (Heure Normale des Rocheuses)
****Customers outside the U.S. or Canada, please contact the store****
**** Clientes fuera de los E.E.U.U. o Canadá, póngase en contacto con el comerciante****
****Clients en dehors des États Unis ou du Canada, contactez le commerce****

Outdoor Storage Shed Shutter Kit
Kit de contraventanas para el Cobertizo para exteriores
Kit de volets pour l'abri extérieur

MODEL #0111/ MODELO #0111 / MODÈLE NO. 0111

ASSEMBLY INSTRUCTIONS AND
OWNER'S MANUAL

INSTRUCCIONES DE ARMADO Y
MANUAL DEL PROPIETARIO

INSTRUCTIONS DE MONTAGE ET
MANUAL DE L'UTILISATEUR

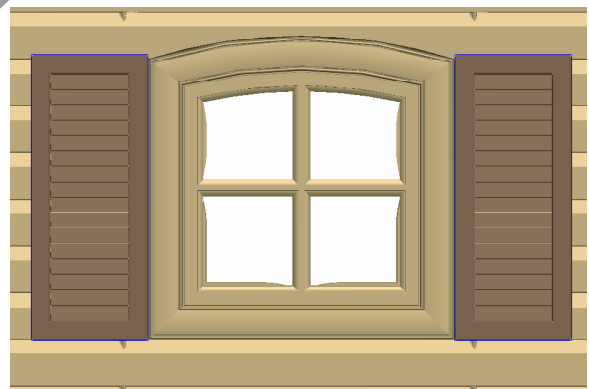

Save this instruction in the event that the manufacturer has to be contacted for replacement parts.

Guarde estas instrucciones en caso de que tenga que ponerse en contacto con el fabricante para obtener piezas de reemplazo.

Gardez ces instructions juste au cas où vous avez besoin de contacter la manufacture pour vous procurer des pièces de remplacement.

INSTRUCTION #1013354

PARTS LIST

ID	Part #	Description	Qty	✓ □
AA	1009670	Shutter	2	<input type="checkbox"/>
Shutter Hardware [1009265]				
SA	BS02000	1/4" x 3/4" Screw	8	<input type="checkbox"/>

LISTA DE PIEZAS

ID	Parte #	Description	Qty	✓ □
AA	1009670	Contraventana	2	<input type="checkbox"/>
Piezas de contraventana [1009265]				
SA	BS02000	Tornillo de .635 cm x 1.91 cm	8	<input type="checkbox"/>

LISTE DE PIÈCES

ID	Partie #	Description	Qty	✓ □
AA	1009670	Volet	2	<input type="checkbox"/>
Pièces de volet [1009265]				
SA	BS02000	Vis de .635 cm x 1.91 cm	8	<input type="checkbox"/>

SA

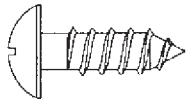

TOOLS AND MATERIALS REQUIRED FOR ASSEMBLY (Not Included)

1. Phillips Screwdriver
2. Measuring Tape
3. Electric Drill
4. 1/4" Drill Bit

HERRAMIENTAS Y MATERIALES REQUERIDOS PARA EL ENSAMBLAJE (No incluidos)

1. Destornillador Phillips
2. Cinta métrica
3. Taladro eléctrico
4. Broca de .635 cm

OUTILS ET MATERIELS REQUIS POUR LE MONTAGE (Non inclus)

1. Tournevis Phillips
2. Mètre ruban
3. Perceuse électrique
4. Foret de .635 cm

Note: Identify the size of your shed and then use the correct section

Atención: Identifique la medida de su cobertizo y, entonces, use la sección correcta.

Remarque : Identifiez la grosseur de votre abri et, ensuite, utilisez la section correct

8-foot Sheds / Cobertizos de 8' / Abris de 8'

(Any shed with a 8' width (example: 8' x 7.5') / Cualquier cobertizo con una anchura de 2,44 m (ejemplo: 2,44 mx 2,29 m) / Quelconque abri avec une largeur de 2,44 m (exemple : 2,44 m x 2,29 m))

STEP 1 / PASO 1 / ÉTAPE 1

- a. Below is a map potential screw hole locations. You will use these locations in step #2. Some Sheds will have small bumps molded into the plastic at the locations shown. If there are no bumps, measure carefully before drilling in step #2. The Left side holes are found in the first and third grooves, counting from the left wall seam. The right side holes are in the first and third grooves, counting from the right wall seam.
- a. Hay un mapa debajo mostrando las ubicaciones potenciales de los agujeros para los tornillos. Utilizará estas ubicaciones en el paso #2. Algunos cobertizos tendrán pequeñas protuberancias moldeadas en el plástico a las ubicaciones ilustradas. Si no hay protuberancias, meda cuidadosamente antes de taladrar en el paso #2. Se encuentra los agujeros del lado izquierdo en la primera y la tercera ranuras, contando de la juntura de la pared izquierda. Se encuentra los agujeros del lado derecho en la primera y la tercera ranuras, contando de la juntura de la pared derecha.
- a. Il y a une image ci-dessous en illustrant les positions potentielles des trous pour les vis. Vous utiliserez ces positions dans l'étape no. 2. Quelques abris auront des petits chocs modelés dans le plastique aux positions illustrées. S'il n'y a pas de chocs, mesurez avec soin avant de percer les écrous dans l'étape no. 2. Vous pouvez trouver les trous de côté gauche dans la première et la troisième cannelures, en comptant de la crique dans le mur gauche. Vous pouvez trouver les trous de côté droit dans la première et la troisième cannelures, en comptant de la crique dans le mur droit.

Grooves from Left:

Ranuras de la izquierda

Cannelures du côté gauche

Grooves from right

Ranuras de la derecha

Cannelures du côté droit

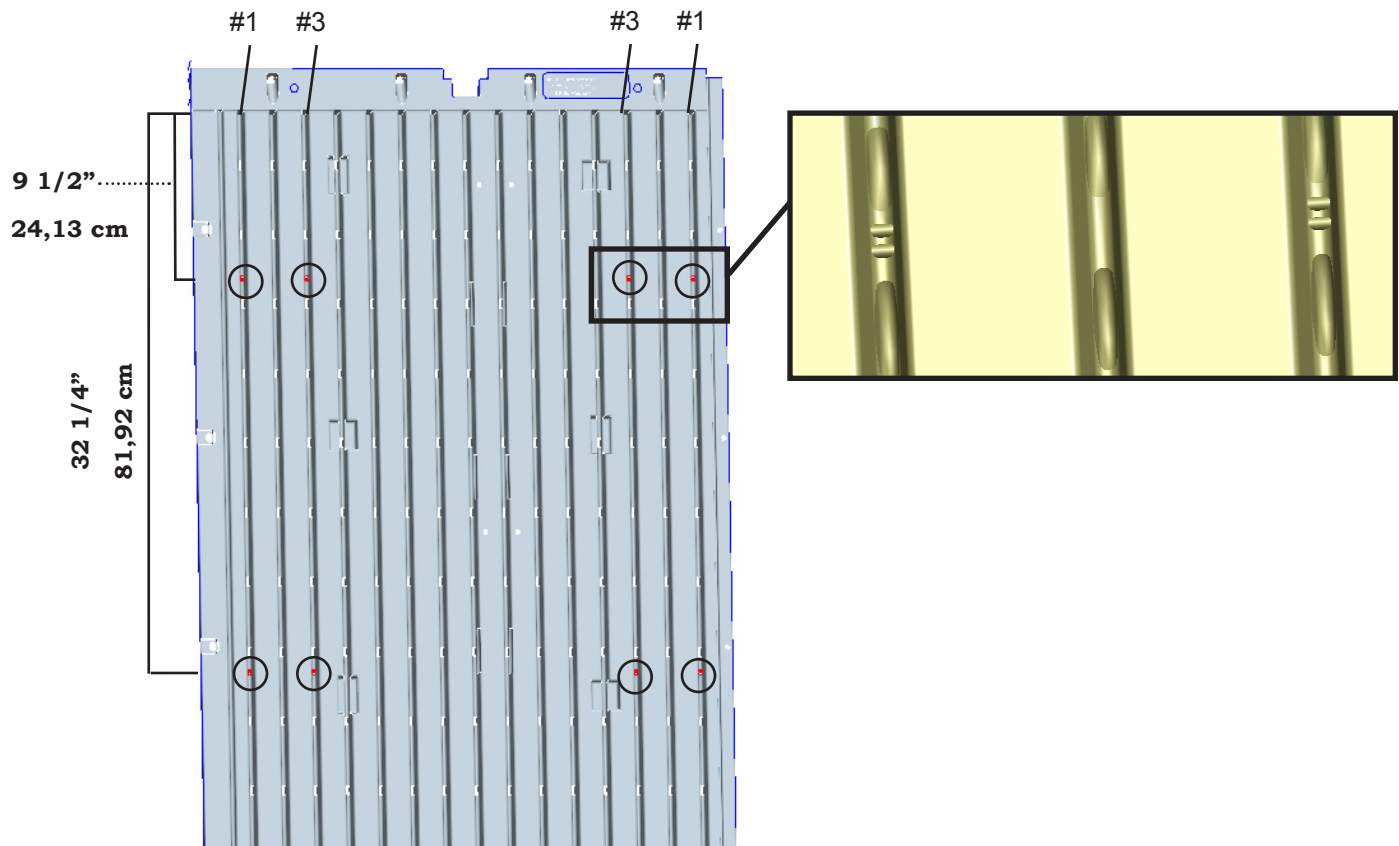

STEP 2 / PASO 2 / ÉTAPE 2

- a. Use a 1/4" Drill Bit and drill holes from the inside of the shed at the locations shown. Refer to **Step #1** for measurements.
- a. Usando una broca de .635 cm, taladre los agujeros del interior del cobertizo a las ubicaciones ilustradas. Refiérase a los en el **Paso #1**.
- a. En utilisant un foret de .635 cm, percez les trous de l'intérieur de l'abri aux positions illustrées. Consultez les mesures dans l'**Étape No. 1**.

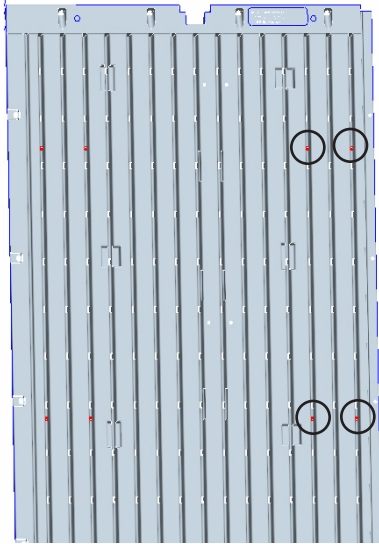

Left Wall Panel
Panel de la pared izquierda
Panneau mural gauche

Window Panel located
here
Panel de ventana ubicado aquí
Panneau de fenêtre ici

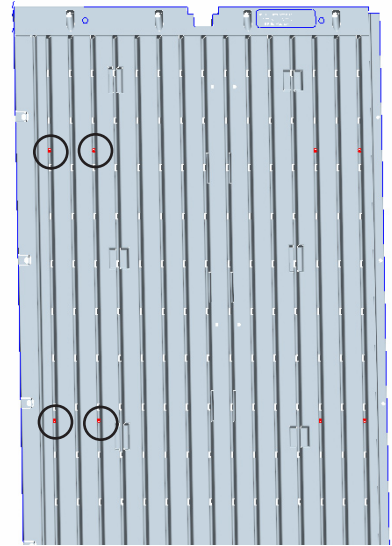

Right Wall Panel
Panel de la pared derecha
Panneau mural droit

STEP 3 / PASO 3 / ÉTAPE 3

- Look at the diagrams below and the holes at the top of the bottom of the shed to determine which set you should use.
 - Have one person line up the correct holes in the back of the shutters, with the holes that you pre-drilled. A second person, inside the shed will insert a **1/4" Screw (SA)** through the shed and into the **Shutter (AA)**. Do this for each of your pre-drilled holes.
- Inspeccione los diagramas debajo y los agujeros a la parte superior y a la parte inferior del cobertizo para determinar el juego que debe usar.
 - Una persona debe alinear los agujeros correctos en la contraventana con los agujeros pretaladrados en el cobertizo. Una segunda persona, dentro del cobertizo, insertará un **Tornillo de .635 cm (SA)** a través del cobertizo y los introducirá en la **Contraventana (AA)**. Repeta este paso para cada agujero pretaladrado.
- Examinez les figures ci-dessous et les trous à la partie supérieur et à la partie inférieur de l'abri pour déterminer quel jeu que vous devez utiliser.
 - Une personne doit aligner les trous corrects dans le volet avec les trous prépercés dans l'abri. Une autre personne, à l'intérieur de l'abri, insertera un **Vis de .635 cm (SA)** à travers de l'abri et les introduira dans le **Volet (AA)**. Répétez cet étape pour chaque trous prépercé.

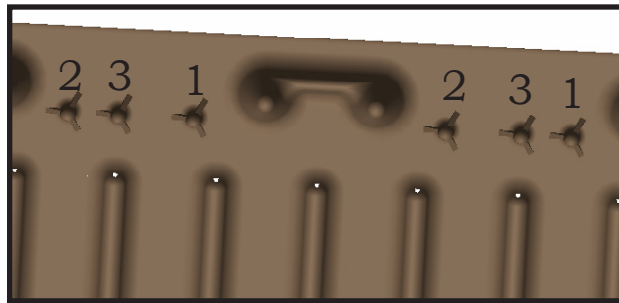

Back of Shutter
 Parte delantera de la contraventana
 Partie arrière du volet

Use hole #2 (the far left hole in each grouping) for this shutter.

Use agujero #2 (el agujero izquierdo de cada agrupación) para esta contraventana.

Utilisez trous no. 2 (le trous gauche de chaque groupement) pour ce volet.

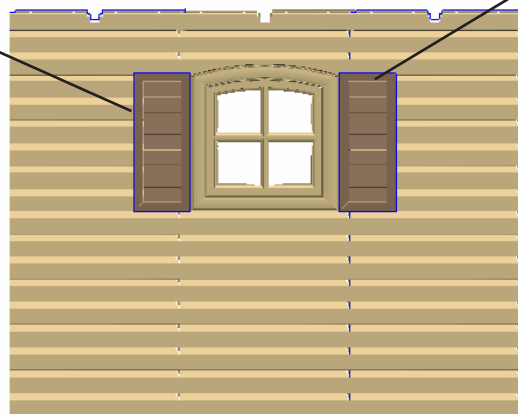

Outside of Shed / Exterior del cobertizo / Extérieur de l'abri

Use hole #1 (the far right hole in each grouping) for this shutter.

Use agujero #1 (el agujero derecho de cada agrupación) para esta contraventana.

Utilisez trous no. 1 (le trous droit de chaque groupement) pour ce volet.

10-foot Sheds / Cobertizos de 3,5 m / Abris de 3,5 m

(Any shed with a 10' width (example: 10' x 13') / Cualquier cobertizo con una anchura de 3,5 m (ejemplo: 3,5 m x 3,96 m) / Quelconque abri avec une largeur de 3,5 m (exemple : 3,5 m x 3,96 m))

STEP 1 / PASO 1 / ÉTAPE 1

- a. Below is a map of potential screw hole locations. You will use these locations in step #2. Some Sheds will have small bumps molded into the plastic at the locations shown. If there are no bumps, measure carefully before drilling in step #2. The Left side holes are found in the second and fourth grooves, counting from the left wall seam. The right side holes are in the first and third grooves, counting from the right wall seam.
- a. Hay un mapa debajo mostrando las ubicaciones potenciales de los agujeros para los tornillos. Utilizará estas ubicaciones en el paso #2. Algunos cobertizos tendrán pequeñas protuberancias moldeadas en el plástico a las ubicaciones ilustradas. Si no hay protuberancias, meda cuidadosamente antes de taladrar en el paso #2. Se encuentra los agujeros del lado izquierdo en la primera y la tercera ranuras, contando de la junta de la pared izquierda. Se encuentra los agujeros del lado derecho en la primera y la tercera ranuras, contando de la junta de la pared derecha.
- a. Il y a une image ci-dessous en illustrant les positions potentielles des trous pour les vis. Vous utiliserez ces positions dans l'étape no. 2. Quelques abris auront des petits chocs modelés dans le plastique aux positions illustrées. S'il n'y a pas de chocs, mesurez avec soin avant de percer les écrous dans l'étape no. 2. Vous pouvez trouver les trous de côté gauche dans la première et la troisième cannelures, en comptant de la crique dans le mur gauche. Vous pouvez trouver les trous de côté droit dans la première et la troisième cannelures, en comptant de la crique dans le mur droit.

Grooves from Left:

Ranuras de la izquierda

Cannelures du côté gauche

Grooves from right

Ranuras de la derecha

Cannelures du côté droit

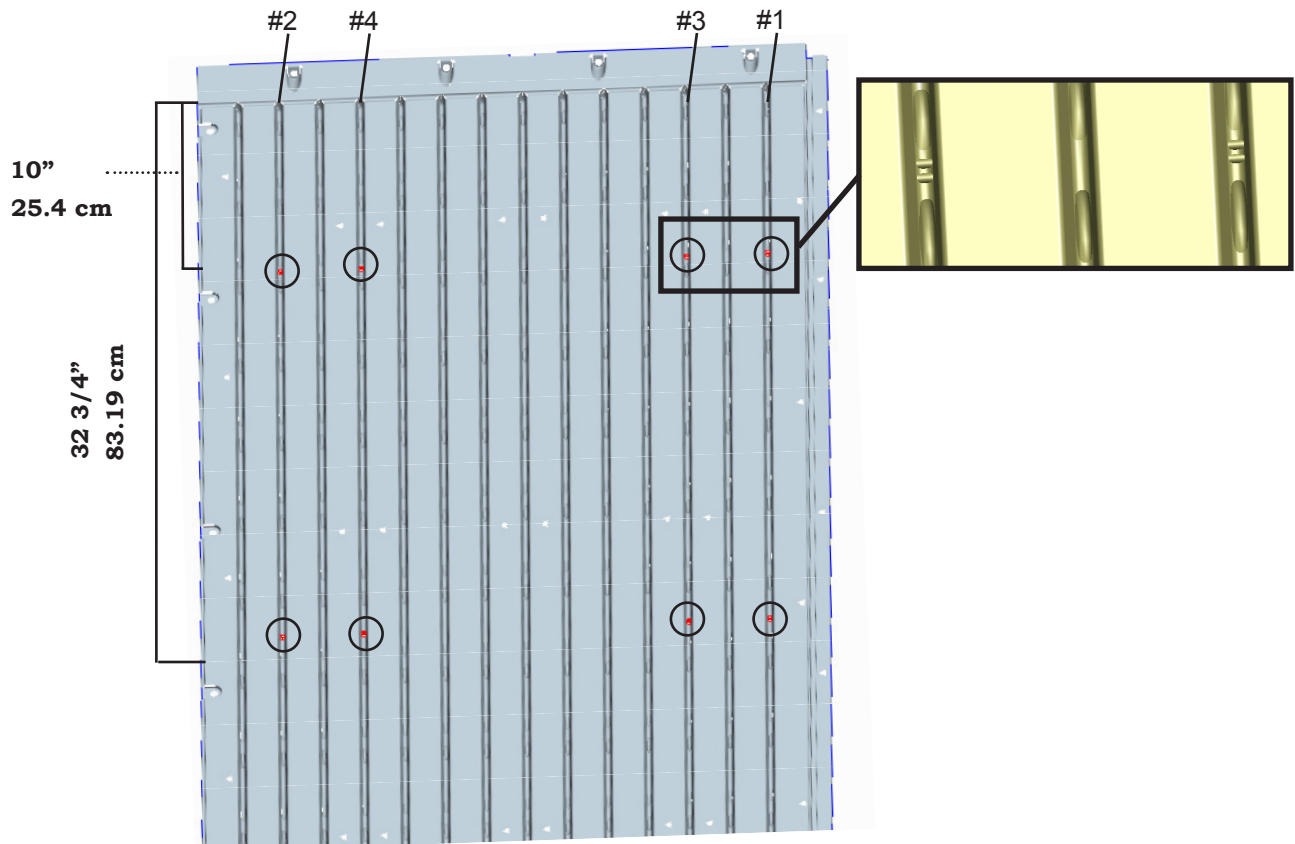

STEP 2 / PASO 2 / ÉTAPE 2

- a. Use a 1/4" Drill Bit and drill holes from the inside of the shed at the locations shown. Refer to step #1 for measurements.
- a. Usando una broca de .635 cm, taladre los agujeros del interior del cobertizo a las ubicaciones ilustradas. Refiérase a los en el Paso #1.
- a. En utilisant un foret de .635 cm, percez les trous de l'intérieur de l'abri aux positions illustrées. Consultez les mesures dans l'étape no. 1.

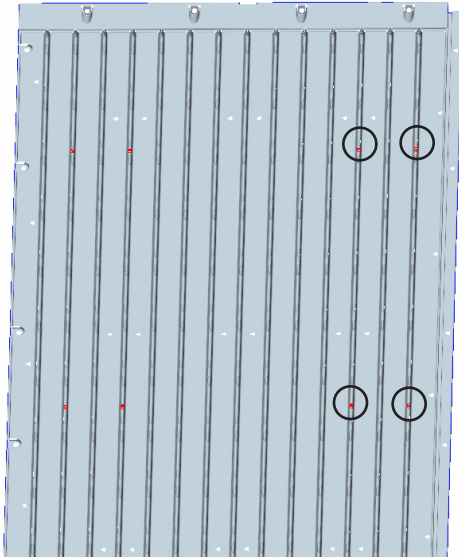

Left Wall Panel
Panel de la pared izquierda
Panneau mural gauche

Window Panel located here
Panel de ventana ubicado aquí
Panneau de fenêtre ici

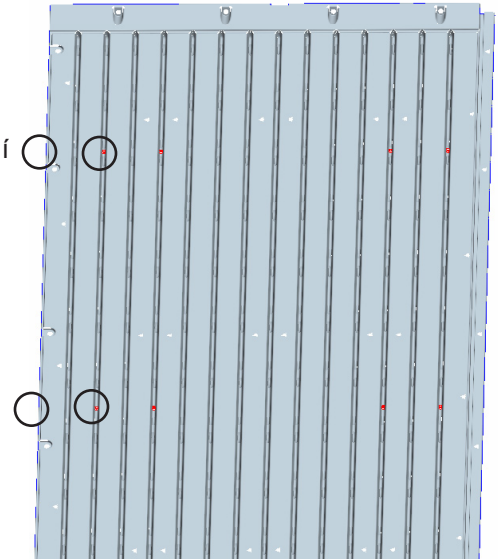

Right Wall Panel
Panel de la pared derecha
Panneau mural droit

STEP 3 / PASO 3 / ÉTAPE 3

- a. Look at the diagrams below and the holes at the top of the bottom of the shed to determine which set you should use.
 - b. Have one person line up the correct holes in the back of the shutters, with the holes that you pre-drilled. A second person, inside the shed will insert a 1/4" **Screw (SA)** through the shed and into the **Shutter (AA)**. Do this for each of your pre-drilled holes.
- a. Inspeccione los diagramas debajo y los agujeros a la parte superior y a la parte inferior del cobertizo para determinar el juego que debe usar.
 - b. Una persona debe alinear los agujeros correctos en la contraventana con los agujeros pretaladrados en el cobertizo. Una segunda persona, dentro del cobertizo, insertará un **Tornillo de .635 cm (SA)** a través del cobertizo y los introducirá en la **Contraventana (AA)**. Repeta este paso para cada agujero pretaladrado.
- a. Examinez les figures ci-dessous et les trous à la partie supérieur et à la partie inférieur de l'abri pour déterminer quel jeu que vous devez utiliser.
 - b. Une personne doit aligner les trous corrects dans le volet avec les trous prépercés dans l'abri. Une autre personne, à l'intérieur de l'abri, insertera un **Vis de .635 cm (SA)** à travers de l'abri et les introduira dans le **Volet (AA)**. Répétez cet étape pour chaque trous prépercé.

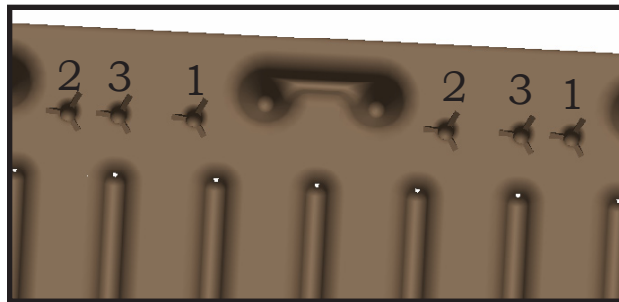

Back of Shutter

Parte delantera de la contraventana

Partie arrière du volet

Use hole #3 (the center hole in each grouping) for this shutter.

Use agujero #3 (el agujero central en cada agrupación) para esta contraventana.

Utilisez trous No. 3 (le trous central de chaque groupement) pour ce volet.

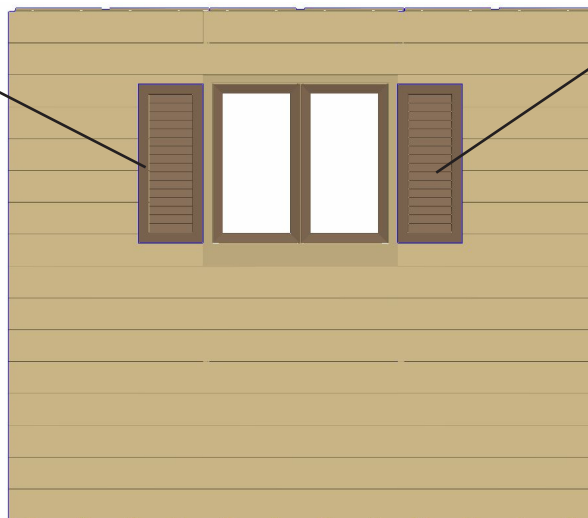

Use hole #3 (the center hole in each grouping) for this shutter.

Use agujero #3 (el agujero central en cada the center hole agrupación) para esta contraventana.

Utilisez trous No. 3 (le trous central de chaque groupement) pour ce volet.

Outside of Shed / Exterior del cobertizo / Exterieur de l'abri

Enhance your Lifetime® Outdoor Shed by purchasing the following Shed Accessories:
Realice su Cobertizo para Exteriores Lifetime® comprando los equipos siguientes. Para obtener piezas de repuesto, llame a nuestro departamento de Atención al Cliente:
Améliorez votre hangar Lifetime® Outdoor Shed par l'achat des kits ou des pièces de rechange suivants. Appelez notre Service à la Clientèle au numéro:

Model # / Modelo # / Modèle No.

0110 Corner Shelf (2 pack) / Estante anguloso (paquete de 2) / Étagère d'angle (pack de 2)

Two 10" radius Shelves with hardware / Dos estantes angulosos de 25,4 cm con accesorios / Deux étagères d'angle de 25,4 cm avec accessoires

0130 32" Shelf Kit w/ hardware (3 pack) / Equipo de 81,1 cm con accesorios (paquete de 3) / Kit d'étagère de 81,1 cm avec accessoires (pack de 3)

Three 32" x 10" Steel-Reinforced Shelves with shelf brackets and hardware / Tres estantes de 81,1 cm x 25,4 cm reforzados por acero con soportes y accesorios / Trois étagères de 81,1 cm x 25,4 cm renforcées par acier avec supports et accessoires

0150 8' Shelf Kit w/ hardware / Equipo de estante de 2,44 m con accesorios ? Kit Étagère de 2,44 m avec accessoires

One 96" x 9" Steel-Reinforced Shelf with shelf bracket and hardware / Un estante de 2,44 m x 22,86 cm reforzado por acero con soportes y accesorios / Une étagère de 2,44 m x 22,86 cm renforcé par acier avec supports et accessoires

0170 Pegboard w/ hardware / Tablero de madera prensada perforada con accesorios / Panneau perforé avec accessoires

One 22.5" x 22.5" Pegboard Panel with hooks. Great for hanging large and small items such as rakes, shovels, and hand tools / Un tablero perforado de 57,15 cm x 57,15 cm con ganchos. Para colgar artículos grandes y pequeños tales como rastrillos, palas y herramientas manuales Un panneau perforé de 57,15 cm x 57,15 cm avec crochets. Pour accrocher les articles grands et petits tels comme : les râtaeux, les pelles et les outils à main.

0190 Shelf Support Channel / Canal de soporte para el estante / Voie de support d'étagère

Two Shelf Support Channels that allow the 32" shelves on either of the side walls of your shed / Dos canales de soporte de estantes que soportan los estantes de 81,1 cm en las dos paredes laterales de su cobertizo / Deux voies de support d'étagère qui soutiennent les étagères de 81,1 cm sur les deux murs latéraux de votre abri

6420 30" Shed Extension Kit / Equipo de extensión de 76,2 cm para su cobertizo / Kit d'extension de 76,2 cm pour votre abri

Extend your shed two and a half feet for the ultimate storage building / Extende su cobertizo 2',6" para tener el cobertizo último / Étendez votre abri 2',6" pour avoir l'abri ultime.



0110



0130



0150



0170



6420

To purchase shed accessories, visit us at:
Para comprar accesorios para su cobertizo, visítenos a:
Pour acheter des accessoires pour votre abri, visitez-nous à :

www.buylifetime.com

Or call us / O llamémos / Ou appelez-nous :

1 (800) 424-3865

**** Los clientes fuera de los EE.UU. y el Canadá deberán comunicarse con la tienda donde compraron el cobertizo para obtener ayuda. ****

**** Les clients situés à l'extérieur des États-Unis ou du Canada peuvent s'adresser au magasin pour assistance. ****